



*Thinking of you*  
**Electrolux**



ESF76511LX

PL ZMYWARKA

INSTRUKCJA OBSŁUGI



## SPIS TREŚCI

1. WSKAZÓWKI DOTYCZĄCE BEZPIECZEŃSTWA .....	3
2. OPIS URZĄDZENIA .....	5
3. PANEL STEROWANIA .....	6
4. PROGRAMY .....	7
5. OPCJE .....	8
6. PRZED PIERWSZYM UŻYCIEM .....	9
7. CODZIENNA EKSPLOATACJA .....	11
8. WSKAZÓWKI I PORADY .....	13
9. KONSERWACJA I CZYSZCZENIE .....	14
10. ROZWIĄZYWANIE PROBLEMÓW .....	15
11. DANE TECHNICZNE .....	17

## Z MYŚLĄ O TOBIE

Dziękujemy za zakup urządzenia Electrolux. Jest ono owocem dziesięcioleci doświadczeń i innowacji. To pomysłowe i stylowe urządzenie zaprojektowano z myślą o Tobie. Użytkując je masz zawsze pewność uzyskania wspaniałych efektów.

Witamy w świecie marki Electrolux!

**Odwiedź naszą witrynę internetową, aby uzyskać:**



Wskazówki dotyczące użytkowania, broszury, pomoc w rozwiązywaniu problemów oraz informacje dotyczące serwisu:  
**[www.electrolux.com](http://www.electrolux.com)**



Zarejestruj swój produkt, aby uprościć jego obsługę serwisową:  
**[www.RegisterElectrolux.com](http://www.RegisterElectrolux.com)**



Kupuj akcesoria, materiały eksploatacyjne i oryginalne części zamienne do swojego urządzenia:  
**[www.electrolux.com/shop](http://www.electrolux.com/shop)**

## OBSŁUGA KLIENTA

Zalecamy stosowanie oryginalnych części zamiennych.

Kontaktując się z serwisem, należy przygotować poniższe dane.

Informacje można znaleźć na tabliczce znamionowej. Model, numer produktu, numer seryjny.



Ostrzeżenie/przestroga – informacje dotyczące bezpieczeństwa.



Informacje i wskazówki ogólne



Informacje dot. ochrony środowiska

Producent zastrzega sobie możliwość wprowadzenia zmian bez wcześniejszego powiadomienia.

# 1. WSKAZÓWKI DOTYCZĄCE BEZPIECZEŃSTWA

Przed instalacją i rozpoczęciem eksploatacji urządzenia należy dokładnie przeczytać dołączoną instrukcję obsługi. Producent nie odpowiada za uszkodzenia i obrażenia ciała spowodowane nieprawidłową instalacją i eksploatacją. Należy zachować instrukcję wraz z urządzeniem do wykorzystania w przyszłości.

## 1.1 Bezpieczeństwo dzieci i osób o ograniczonych zdolnościach ruchowych, sensorycznych lub umysłowych



### OSTRZEŻENIE!

Występuje zagrożenie uduszeniem lub odniesieniem obrażeń mogących skutkować trwałym kalectwem.

- Nie wolno pozwalać obsługiwać tego urządzenia osobom, w tym również dzieciom, o ograniczonych zdolnościach ruchowych, sensorycznych lub umysłowych bądź osobom bez odpowiedniego doświadczenia lub wiedzy. Osoby te mogą obsługiwać urządzenie wyłącznie pod nadzorem lub po odpowiednim poinstruowaniu przez osobę odpowiedzialną za ich bezpieczeństwo.
- Nie należy pozwalać, aby dzieci bawiły się urządzeniem.
- Wszystkie opakowania należy przechowywać poza zasięgiem dzieci.
- Wszystkie detergenty należy przechowywać poza zasięgiem dzieci.
- Dzieci i zwierzęta domowe nie powinny znajdować się w pobliżu urządzenia, gdy jego drzwi są otwarte.

## 1.2 Instalacja

- Usunąć wszystkie elementy opakowania.
- Nie instalować ani nie używać uszkodzonego urządzenia.
- Nie instalować ani nie używać urządzenia w miejscach, w których temperatura wynosi poniżej 0°C.
- Postępować zgodnie z instrukcją instalacji dostarczoną wraz z urządzeniem.

## Podłączenie do sieci elektrycznej



### OSTRZEŻENIE!

Występuje zagrożenie pożarem i porażeniem prądem elektrycznym.

- Urządzenie musi być uziemione.
- Należy upewnić się, że informacje o podłączeniu elektrycznym podane na tabliczce znamionowej są zgodne z parametrami instalacji zasilającej. W przeciwnym razie należy skontaktować się z elektrykiem.
- Należy zawsze używać prawidłowo zamontowanych gniazd sieciowych z uziemieniem.
- Nie stosować rozgałęźników ani przedłużaczy.
- Należy zwrócić uwagę, aby nie uszkodzić wtyczki ani przewodu zasilającego. Wymianę uszkodzonego przewodu zasilającego należy zlecić przedstawicielowi serwisu lub wykwalifikowanemu elektrykowi.
- Podłączyć wtyczkę do gniazda elektrycznego dopiero po zakończeniu instalacji. Należy zadbać o to, aby po zakończeniu instalacji urządzenia wtyczka przewodu zasilającego była łatwo dostępna.
- Odłączając urządzenie nie ciągnąć za przewód zasilający. Należy zawsze ciągnąć za wtyczkę sieciową.
- Nie dotykać przewodu zasilającego ani wtyczki mokrymi rękoma.
- Urządzenie spełnia wymogi dyrektyw EWG.

## Podłączenie do sieci wodociągowej

- Należy zwrócić uwagę, aby nie uszkodzić węży wodnych.
- Przed podłączeniem urządzenia do nowych rur lub do rur, których nie używano przez dłuższy czas, należy zapewnić przepływ wody i odczekać, aż będzie ona czysta.
- Przy pierwszym uruchomieniu urządzenia należy sprawdzić, czy nie ma wycieków.
- Wąż dopływowy wyposażono w zawór bezpieczeństwa i ścianki z wewnętrznym przewodem zasilającym.

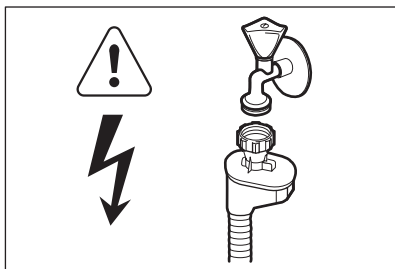
**OSTRZEŻENIE!**

Niebezpieczne napięcie.

- W razie uszkodzenia węża dopływowego należy natychmiast wyjąć wtyczkę z gniazda elektrycznego. Należy skontaktować się z punktem serwisowym w celu wymiany węża dopływowego.

**1.3 Przeznaczenie**

- To urządzenie jest przeznaczone do użytku w gospodarstwie domowym oraz do podobnych zastosowań, np.:
  - Kuchnie w obiektach sklepowych, biurowych oraz innych placówkach pracowniczych
  - Gospodarstwa rolne
  - Klienci hoteli, moteli i innych obiektów mieszkalnych
  - Obiekty noclegowe.

**OSTRZEŻENIE!**

Niebezpieczeństwo odniesienia obrażeń ciała, oparzenia, porażenia prądem lub pożaru.

- Nie zmieniać parametrów technicznych urządzenia.

- Noże oraz inne ostre sztucce należy wkładać do kosza na sztucce ostrzami skierowanymi w dół lub poziomo.
- Nie pozostawiać otwartych drzwi urządzenia bez nadzoru, aby nie dopuścić do potknięcia się o drzwi.
- Nie siadać ani nie stawać na otwartych drzwiach urządzenia.
- Detergenty do zmywarki są niebezpieczne. Należy przestrzegać instrukcji bezpieczeństwa podanych na opakowaniu detergentu.
- Nie pić wody z urządzenia ani nie bawić się nią.
- Nie wyjmować naczyń z urządzenia przed zakończeniem programu. Na naczyniach może znajdować się detergent.
- Po otwarciu drzwi w czasie pracy urządzenia może dojść do uwolnienia gorącej pary.
- Nie umieszczać w urządzeniu, na nim ani w jego pobliżu łatwopalnych substancji ani przedmiotów nasączonych łatwopalnymi substancjami.
- Do czyszczenia urządzenia nie wolno używać wody pod ciśnieniem ani pary wodnej.

**1.4 Utylizacja****OSTRZEŻENIE!**

Występuje zagrożenie odniesieniem obrażeń lub uduszeniem.

- Odłączyć urządzenie od źródła zasilania.
- Odciąć przewód zasilający i wyrzucić go.
- Wymontować zatrzask drzwi, aby uniemożliwić zamknięcie się dziecka lub zwierzęcia w urządzeniu.

## 2. OPIS URZĄDZENIA

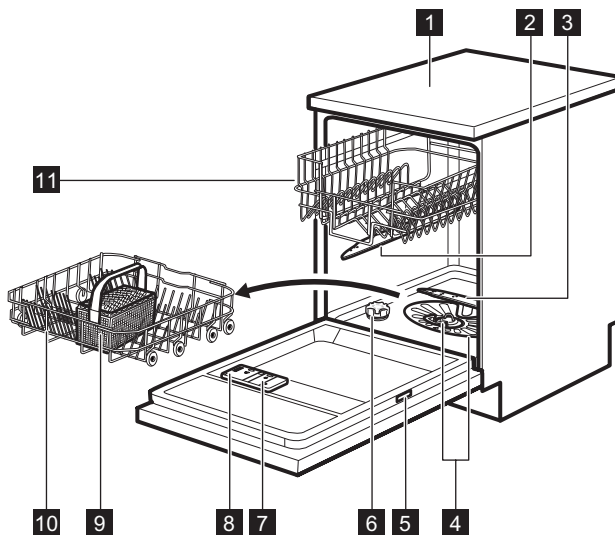

- |          |                         |           |                                 |
|----------|-------------------------|-----------|---------------------------------|
| <b>1</b> | Błat roboczy            | <b>7</b>  | Dozownik płynu nablyszczającego |
| <b>2</b> | Górne ramię spryskujące | <b>8</b>  | Dozownik detergentu             |
| <b>3</b> | Dolne ramię spryskujące | <b>9</b>  | Kosz na sztućce                 |
| <b>4</b> | Filtry                  | <b>10</b> | Dolny kosz                      |
| <b>5</b> | Tabliczka znamionowa    | <b>11</b> | Górny kosz                      |
| <b>6</b> | Zbiornik soli           |           |                                 |



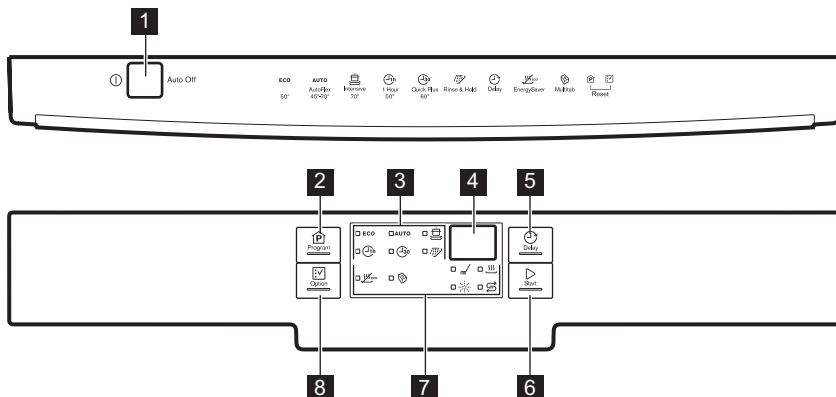

### 3. PANEL STEROWANIA



- |                                  |                                 |
|----------------------------------|---------------------------------|
| <b>1</b> Przycisk wł./wyl.       | <b>5</b> Przycisk <b>Delay</b>  |
| <b>2</b> Przycisk <b>Program</b> | <b>6</b> Przycisk <b>Start</b>  |
| <b>3</b> Kontrolki programów     | <b>7</b> Wskaźniki              |
| <b>4</b> Wyświetlacz             | <b>8</b> Przycisk <b>Option</b> |

Wskaźniki	Opis
	Wskaźnik fazy zmywania. Włącza się podczas fazy zmywania oraz fazy płukania.
	Wskaźnik fazy suszenia. Włącza się podczas fazy suszenia.
	Wskaźnik soli. Podczas trwania programu wskaźnik ten jest zawsze wyłączony.
	Wskaźnik płynu nablyszczającego. Podczas trwania programu wskaźnik ten jest zawsze wyłączony.
	Wskaźnik Multitab.
	Wskaźnik EnergySaver.

## 4. PROGRAMY

Program	Stopień zabrudzenia Rodzaj załadunku	Fazy programu	Opcje
<b>ECO</b> 1)	Średnie Naczynia stołowe i sztućce	Zmywanie wstępne Zmywanie w temperaturze 50°C Płukania Suszenie	EnergySaver
<b>AUTO</b> 2)	Dowolne Naczynia stołowe, sztućce, garnki i patelnie	Zmywanie wstępne Zmywanie w temperaturze 45°C lub 70°C Płukania Suszenie	EnergySaver
	Duże Naczynia stołowe, sztućce, garnki i patelnie	Zmywanie wstępne Zmywanie w temperaturze 70°C Płukania Suszenie	EnergySaver
	Lekkie Naczynia stołowe i sztućce	Zmywanie w temperaturze 50°C Płukania	
	Świeże Naczynia stołowe i sztućce	Zmywanie w temperaturze 60°C Płukania	
	Dowolne	Zmywanie wstępne	



1) W tym programie uzyskuje się największą efektywność zużycia wody i energii elektrycznej podczas zmywania średnio zabrudzonych naczyń i sztućców. (Jest to standardowy program dla osrodków przewodzących testy).

2) Urządzenie rozpoznaje stopień zabrudzenia oraz ilość naczyń znajdujących się w koszach. Automatycznie reguluje temperaturę i ilość wody, a także zużycie energii oraz czas trwania programu.

3) Program ten umożliwia zmywanie świeżo zabrudzonych naczyń. Program pozwala w krótkim czasie uzyskać dobre efekty zmywania.

4) Ten program służy do szybkiego płukania naczyń. Zapobiega to zasychaniu resztek jedzenia na naczyniach i powstawaniu przykrych zapachów.  
W tym programie nie należy stosować detergentu.

### Parametry eksploatacyjne

Program <sup>1)</sup>	Czas trwania (min)	Zużycie energii (kWh)	Zużycie wody (l)
<b>ECO</b>	195	1.03	11
<b>AUTO</b>	40 - 150	0.6 - 1.4	8 - 14
	130 - 150	1.3 - 1.4	13 - 15
	55 - 65	1.0 - 1.2	8 - 9
	30	0.8	9

Program <sup>1)</sup>	Czas trwania (min)	Zużycie energii (kWh)	Zużycie wody (l)
	14	0.1	4

1) Parametry eksploatacyjne mogą ulec zmianie w zależności od ciśnienia i temperatury wody, zmian w napięciu zasilania, użytych opcji oraz ilości naczyń.

### Informacje dla ośrodków przeprowadzających testy

Aby uzyskać więcej informacji na temat wyników testu, należy wysłać wiadomość e-mail na adres: [info.test@dishwasher-production.com](mailto:info.test@dishwasher-production.com)

Należy zapisać numer produktu (PNC) podany na tabliczce znamionowej.

## 5. OPCJE



Opcje należy włączyć lub wyłączyć przed rozpoczęciem programu. Opcji nie można włączyć ani wyłączyć w czasie trwania programu.



Wybierając jedną lub większą liczbę opcji, należy upewnić się, że przed rozpoczęciem programu włączą się odpowiednio wskaźniki.

### 5.1 EnergySaver

Ta opcja umożliwia zmniejszenie temperatury w ostatniej fazie suszenia.

Użycie tej opcji powoduje zmniejszenie zużycia energii (do 25%) i skrócenie czasu trwania programu.

Po zakończeniu programu naczynia mogą być mokre.

#### Włączanie opcji EnergySaver

- Nacisnąć **Option**, aż włączy się wskaźnik EnergySaver. Czas trwania programu podawany na wyświetlaczu zostanie zaktualizowany.
  - Jeśli opcja nie działa z danym programem, odpowiadający jej wskaźnik nie włączy się.

### 5.2 Multitab

Tę opcję można włączyć jedynie stosując wieloskładnikowe tabletki z detergentem.

Opcja ta zatrzymuje doprowadzanie płynu nabyliczającego i soli. Odpowiednie wskaźniki są wyłączone.

Czas trwania programu może się wydłużyć.

#### Włączanie opcji Multitab

- Nacisnąć przycisk wł./wył., aby włączyć urządzenie.
- Nacisnąć **Option**, aż włączy się wskaźnik Multitab.

**Po zaprzestaniu korzystania z wieloskładnikowych tabletek z detergentem a przed rozpoczęciem stosowania oddzielnie detergentu, płynu nabyliczającego i soli do zmywarek należy wykonać następujące czynności:**

- Ustawić najwyższy poziom zmiękczenia wody.
- Upewnić się, że zbiornik soli oraz dozownik płynu nabyliczającego są pełne.
- Uruchomić najkrótszy program z fazą płukania, bez detergentu i bez naczyń.
- Ustawić poziom zmiękczenia wody odpowiednio do twardości wody doprowadzanej do urządzenia.
- Wyregulować dozowanie płynu nabyliczającego.

### 5.3 Sygnały dźwiękowe

Po wystąpieniu usterki urządzenia emitowany jest sygnał dźwiękowy. Sygnału tego nie można wyłączyć.

Sygnał dźwiękowy może być również emitowany po zakończeniu programu. Domyślnie ten sygnał jest wyłączony, ale można go włączyć.

#### Włączanie sygnału dźwiękowego zakończenia programu

- Nacisnąć przycisk wł./wył., aby włączyć urządzenie. Należy upewnić się, że urządzenie znajduje się w trybie ustawiania – patrz: „Ustawianie i uruchamianie programu”.



- Nacisnąć jednocześnie i przytrzymać **Delay** i **Start**, aż zaczną migać wskaźniki programów

**ECO**, **AUTO** i 

- Nacisnąć **Delay**.

- Wyłączą się wskaźniki programów

**ECO** i **AUTO**.

- Wskaźnik programu  będzie nadal migał.

- Na wyświetlaczu pojawi się aktualne ustawienie.

**1b** Sygnał dźwiękowy włączony

**0b** Sygnał dźwiękowy wyłączony

- Nacisnąć **Delay**, aby zmienić ustawienie.
- Nacisnąć przycisk wł./wyl., aby wyłączyć urządzenie i potwierdzić ustawienie.

## 6. PRZED PIERWSZYM UŻYCIEM

- Sprawdzić, czy ustawiony poziom zmiękczenia wody odpowiada twardości wody doprowadzanej do urządzenia. Jeśli nie, należy ustawić poziom zmiękczenia wody. Skontaktować się z miejscowym zakładem wodociągowym, aby ustalić stopień twardości wody doprowadzanej do urządzenia.
- Napełnić zbiornik soli.
- Napełnić dozownik płynu nablyszczającego.
- Otworzyć zawór wody.
- W urządzeniu mogą znajdować się pozostałości z procesu produkcyjnego. Aby je usunąć, należy uruchomić program. Nie należy stosować detergentu ani umieszczać naczyń w koszach.

### 6.1 Regulacja zmiękczenia wody

Twardość wody			Regulacja zmiękczenia wody	
Stopnie niemieckie (°dH)	Stopnie francuskie (°fH)	mmol/l	Stopnie Clarke'a	Poziom
47 - 50	84 - 90	8.4 - 9.0	58 - 63	10
43 - 46	76 - 83	7.6 - 8.3	53 - 57	9
37 - 42	65 - 75	6.5 - 7.5	46 - 52	8
29 - 36	51 - 64	5.1 - 6.4	36 - 45	7
23 - 28	40 - 50	4.0 - 5.0	28 - 35	6
19 - 22	33 - 39	3.3 - 3.9	23 - 27	5 <sup>1)</sup>
15 - 18	26 - 32	2.6 - 3.2	18 - 22	4
11 - 14	19 - 25	1.9 - 2.5	13 - 17	3
4 - 10	7 - 18	0.7 - 1.8	5 - 12	2
< 4	< 7	< 0.7	< 5	1 <sup>2)</sup>

1) Ustawienie fabryczne.

2) Przy tym poziomie nie stosować soli.

#### Regulacja poziomu zmiękczenia wody

- Nacisnąć przycisk wł./wyl., aby włączyć urządzenie. Należy upewnić się, że urządzenie

znajduje się w trybie ustawiania – patrz: „Ustawianie i uruchamianie programu”.

2. Nacisnąć jednocześnie i przytrzymać **Delay** i **Start**, aż zaczną migać wskaźniki programów

**ECO**, **AUTO** i 

3. Nacisnąć **Program**.

- Wyłączą się wskaźniki programów

**AUTO** i 

- Wskaźnik programu **ECO** będzie nadal migał.

- Wyświetlacz wskaże aktualne ustawienie zmiękczacza wody, np. **5 L** = poziom 5.

4. Nacisnąć kilkakrotnie **Program**, aby zmienić ustawienie.
5. Nacisnąć przycisk wł./wyl., aby wyłączyć urządzenie i potwierdzić ustawienie.

## 6.2 Napełnianie zbiornika soli

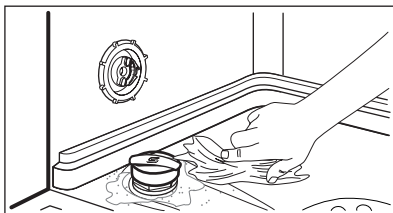
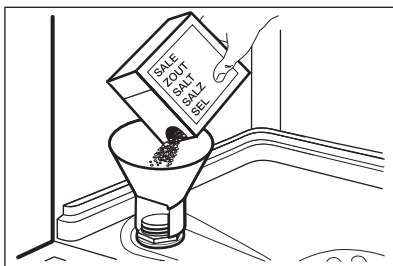

1. Obrócić pokrywkę w lewo i otworzyć zbiornik soli.
2. Wlać 1 litr wody do zbiornika soli (tylko za pierwszym razem).
3. Napełnić zbiornik soli solą do zmywarek.
4. Usunąć sól rozsypaną wokół otworu zbiornika soli.
5. Obrócić pokrywkę w prawo, aby zamknąć zbiornik soli.



### UWAGA!

Podczas napełniania zbiornika soli może się z niego wydostawać woda i sól. Zagrożenie wystąpieniem korozji. Aby tego uniknąć, po napełnieniu zbiornika soli należy uruchomić program.

## 6.3 Napełnianie dozownika płynu nabyliczającego

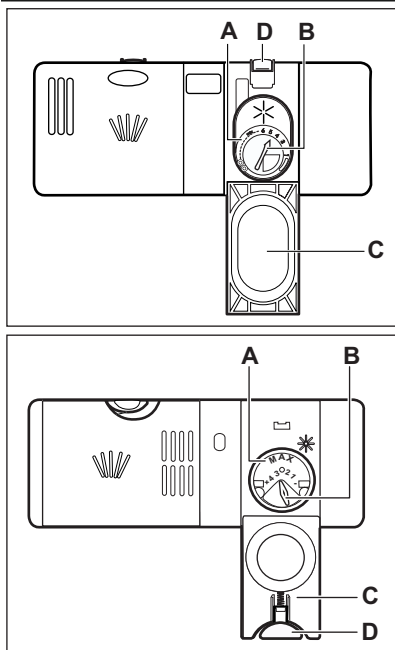

1. Naciśnąć przycisk zwalniający (D), aby otworzyć pokrywę (C).
2. Napełnić dozownik płynu nabyliczającego (A) najwyżej do poziomu oznaczenia „max”.
3. Rozlany płyn nabyliczający należy usunąć za pomocą chłonnej szmatki, aby zapobiec powstaniu zbyt dużej ilości piany.
4. Zamknąć pokrywę. Upewnić się, że przycisk zwalniający jest odpowiednio zablokowany.



Dozowanie płynu nabyliczającego można wyregulować za pomocą pokrętała (B) pomiędzy pozycją 1 (najmniejsza ilość) a pozycją 4 lub 6 (największa ilość).

## 7. CODZIENNA EKSPLOATACJA

1. Otworzyć zawór wody.
2. Naciśnąć przycisk wł./wyt., aby włączyć urządzenie. Należy upewnić się, że urządzenie znajduje się w trybie ustawiania – patrz: „Ustawianie i uruchamianie programu”.
  - Jeśli świeci się wskaźnik soli, napełnić zbiornik soli.
  - Jeśli świeci się wskaźnik płynu nabyliczającego, napełnić dozownik płynu nabyliczającego.
3. Załadować kosze.
4. Dodać detergent.
  - Aby zastosować wieloskładnikowe tabletki z detergentem, należy wybrać opcję Multitab.
5. Ustawić i uruchomić odpowiedni program dla określonego rodzaju naczyń i poziomu zabrudzenia.

## 7.1 Stosowanie detergentu

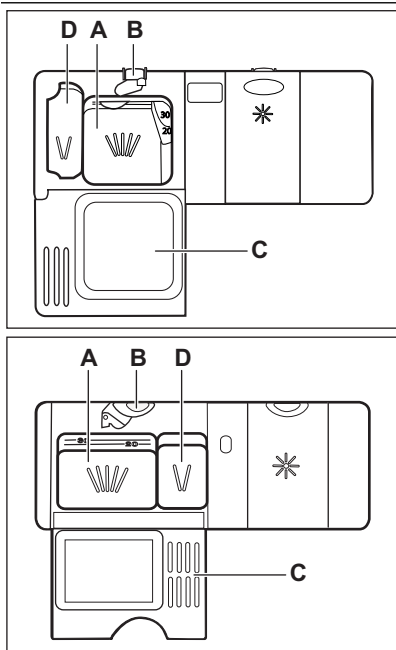

1. Nacisnąć przycisk zwalniający (**B**), aby otworzyć pokrywę (**C**).
2. Umieścić detergent w przegródce oznaczonej symbolem (**A**).
3. Jeżeli wybrano program obejmujący zmywanie wstępne, należy umieścić niewielką ilość detergentu w przegródce (**D**).
4. W razie korzystania z detergentu w tabletkach, włożyć tabletkę do przegródki (**A**).
5. Zamknąć pokrywę. Upewnić się, że przycisk zwalniający jest odpowiednio zablokowany.

## 7.2 Ustawianie i uruchamianie programu

### Funkcja Auto Off

Aby zmniejszyć zużycie energii, funkcja ta po upływie kilku minut automatycznie wyłącza urządzenie w następujących przypadkach:

- Jeśli nie zamknięto drzwi urządzenia.
- Jeśli nie naciśnięto **Start** w celu uruchomienia programu.
- Po zakończeniu programu.

### Tryb ustawiania

Dla niektórych ustawień konieczne jest włączenie trybu ustawiania.

Urządzenie jest w trybie ustawiania, jeśli po włączeniu aktywny jest wskaźnik programu ECO i wyświetlony jest czas jego trwania.

Jeśli na panelu sterowania widoczne są inne wskazania, należy jednocześnie nacisnąć i przytrzymać **Program** i **Option**, aż włączy się wskaźnik programu ECO oraz zostanie wyświetlony czas jego trwania.

### Uruchamianie programu bez opóźnienia

1. Otworzyć zawór wody.
2. Nacisnąć przycisk wł./wyl., aby włączyć urządzenie. Włączy się wskaźnik programu **ECO** i zostanie wyświetlony czas jego trwania.
3. Zamknąć drzwi urządzenia.
4. Ustawić program.
  - Aby uruchomić program **ECO**, należy nacisnąć **Start**.
  - Aby ustawić inny program, ponownie nacisnąć **Program**, aż włączy się wskaźnik wybranego programu. Można również ustawić dostępne opcje.

Na wyświetlaczu pojawi się wskazanie czasu trwania programu.
5. Nacisnąć **Start**, aby uruchomić program.
  - Włączy się wskaźnik fazy zmywania.
  - Czas trwania programu będzie odliczany skokowo co 1 minutę.

## Uruchamianie programu z opóźnieniem

1. Ustawić program.
2. Nacisnąć kilkakrotnie **Delay**, aż na wyświetlaczu pojawi się żądany czas opóźnienia (od 1 do 24 godzin).
  - Wskaźnik programu miga.
3. Nacisnąć **Start**.
  - Zaświeci się wskaźnik wyboru programu.

Po zakończeniu odliczania. Nastąpi uruchomienie programu.

## Otwieranie drzwi w trakcie pracy urządzenia

Po otwarciu drzwi urządzenie przestaje pracować. Po zamknięciu drzwi urządzenie będzie kontynuować pracę od momentu, w którym została przerwana.

## Anulowanie opóźnienia rozpoczęcia programu w trakcie odliczania

Po anulowaniu opóźnienia rozpoczęcia programu należy ponownie ustawić program.

1. Nacisnąć jednocześnie i przytrzymać **Program** i **Option**, aż włączy się wskaźnik i zostanie wyświetlony czas trwania programu ECO.

## Anulowanie programu

1. Nacisnąć jednocześnie i przytrzymać **Program** i **Option**, aż włączy się wskaźnik i zos-

tanie wyświetlony czas trwania programu ECO.



Przed uruchomieniem nowego programu należy upewnić się, że w dozowniku znajduje się detergent.

## Po zakończeniu programu

Po zakończeniu programu na wyświetlaczu pojawi się 0:00.

- Wyłączą się wskaźniki faz programu.
  - Pozostanie włączony wskaźnik programu.
1. Nacisnąć przycisk wł./wył. lub poczekać, aż funkcja Auto Off automatycznie wyłączy urządzenie.
  2. Zakręcić zawór wody.

## Ważne

- Przed wyjęciem naczyń z urządzenia należy poczekać, aż ostygną. Gorące naczynia łatwo ulegają uszkodzeniu.
- Należy najpierw wyjmować naczynia z dolnego, a następnie z górnego kosza.
- Na ściankach i drzwiach urządzenia może znajdować się woda. Stal nierdzewna schładza się szybciej niż naczynia.

## 8. WSKAZÓWKI I PORADY

### 8.1 Zmiękczenie wody

Twarda woda zawiera dużo minerałów, które mogą uszkodzić urządzenie oraz sprawić, że efekty zmywania będą niezadowalające. Zmiękczacz wody neutralizuje te minerały.

Sól do zmywarek utrzymuje zmiękczacz wody w czystości oraz w odpowiednim stanie. Istotne jest ustawienie właściwego poziomu zmiękczenia wody. Zapewnia to stosowanie odpowiedniej ilości soli do zmywarek i wody przez zmiękczacz wody.

### 8.2 Ładowanie koszy



Przykłady załadunku koszy przedstawiono w dołączonej broszurze.

- W urządzeniu należy zmywać przedmioty, które są przystosowane do zmywania w zmywarce.
- Nie wkładać do urządzenia elementów wykonanych z drewna, rogu, aluminium, cynolowiu i miedzi.
- Nie wkładać do urządzenia przedmiotów, które mogą pochłaniać wodę (gąbki, ściereczki).
- Usunąć z naczyń resztki jedzenia.

- Aby ułatwić usuwanie pozostałości przypalonych potraw, należy zamoczyć naczynia w wodzie przed ich umieszczeniem w urządzeniu.
- Wklęsłe elementy (kubki, szklanki i miski) układać otworami w dół.
- Upewnić się, że naczynia i sztućce nie przylegają do siebie. Wymieszać łyżki z innymi sztućcami.
- Upewnić się, że szklanki nie stykają się ze sobą
- Małe elementy umieścić w koszu na sztućce.
- Lekkie elementy umieścić w koszu górnym. Upewnić się, że nie będą się one przemieszczać.
- Przed uruchomieniem programu upewnić się, że ramiona spryskujące mogą się swobodnie obracać.

### 8.3 Stosowanie soli, płynu nablyszczającego i detergentu

- Należy stosować wyłącznie sól, płyn nablyszczający i detergent do zmywarek. Inne produkty mogą uszkodzić urządzenie.
- Płyn nablyszczający jest dozowany podczas ostatniej fazy płukania i zapobiega powstawaniu smug i plam na naczyniach podczas ich suszenia.
- Tabletki wieloskładnikowe zawierają detergent, płyn nablyszczający oraz inne dodatki.

Należy sprawdzić, czy te tabletki można stosować przy danej twardości wody. Należy zapoznać się z instrukcją na opakowaniu produktu.

- Tabletki z detergentem nie rozpuszczają się całkowicie w trakcie krótkich programów. Zaleca się stosowanie tabletek przy długich programach, aby zapobiec osadzeniu się detergentu na naczyniach.



Nie używać większej ilości detergentu niż zalecana. Postępować zgodnie ze wskazówkami podanymi na opakowaniu detergentu.

### 8.4 Przed rozpoczęciem programu

#### Upewnić się, że:

- filtry są czyste i prawidłowo założone;
- ramiona spryskujące nie są zatkane;
- ułożenie naczyń i przyborów kuchennych w koszach jest prawidłowe;
- program jest odpowiedni dla danego rodzaju załadunku i stopnia zabrudzenia;
- zastosowano prawidłową ilość detergentu;
- w zmywarce znajduje się sól do zmywarek i płyn nablyszczający (chyba że stosowane są wieloskładnikowe tabletki z detergentem);
- pokrywka zbiornika soli nie jest poluzowana.

## 9. KONSERWACJA I CZYSZCZENIE



#### **OSTRZEŻENIE!**

Przed przeprowadzeniem konserwacji należy wyłączyć urządzenie i wyjąć wtyczkę przewodu zasilającego z gniazda elektrycznego.



Brudne filtry i zapchane ramiona spryskujące pogarszają efekt zmywania. Należy je regularnie sprawdzać i w razie potrzeby wyczyścić.

## 9.1 Czyszczenie filtrów

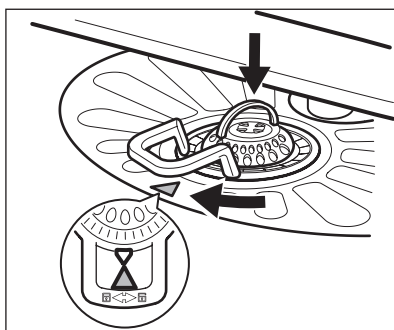
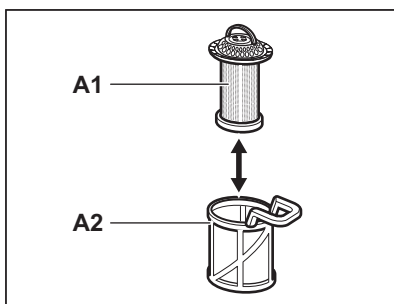
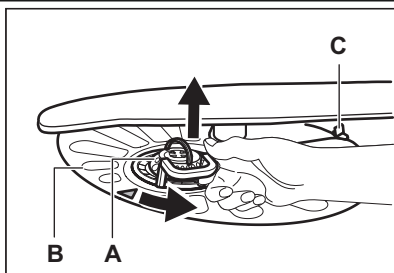

1. Obrócić filtr (A) przeciwnie do ruchu wskazówek zegara i wyjąć go.
2. Aby rozebrać filtr (A), należy rozdzielić części (A1) i (A2).
3. Wyjąć filtr (B).
4. Przepłukać filtry wodą.
5. Przed ponownym włożeniem filtra (B) należy upewnić się, że wewnątrz osadnika ani na jego krawędzi nie znajdują się resztki żywności ani inne zanieczyszczenia.
6. Sprawdzić, czy filtr (B) jest prawidłowo umieszczony pod 2 prowadnicami (C).
7. Złożyć filtr (A) i umieścić go z powrotem w filtrze (B). Obrócić zgodnie z ruchem wskazówek zegara, aż się zablokuje.



Nieprawidłowe umiejscowienie filtrów może skutkować niezadowolającymi efektami zmywania i uszkodzeniem urządzenia.

## 9.2 Czyszczenie ramion spryskujących

Nie wolno wyjmować ramion spryskujących. Jeżeli otwory w ramionach spryskujących są zatkane, zabrudzenia należy usunąć przy pomocy cienkiego i zaostzonego przedmiotu.

## 9.3 Czyszczenie obudowy

Wyczyścić urządzenie za pomocą wilgotnej szmatki. Stosować wyłącznie neutralne środki do czyszczenia. Nie używać produktów ściernych, myjek do szorowania ani rozpuszczalników.

## 10. ROZWIĄZYWANIE PROBLEMÓW

Zmywarka nie daje się uruchomić lub przestaje działać podczas zmywania.

Przed skontaktowaniem się z serwisem należy zapoznać się z poniższymi informacjami, które mogą być pomocne w rozwiązaniu problemu.

Przy niektórych usterkach na wyświetlaczu pojawia się kod alarmowy:

- **,10** - Urządzenie nie napełnia się wodą.
- **,20** - Urządzenie nie odpompowuje wody.
- **,30** - Włączyło się zabezpieczenie przed zalaniem.



#### OSTRZEŻENIE!

Przed przystąpieniem do sprawdzenia należy wyłączyć urządzenie.

Problem	Możliwe rozwiązanie
Urządzenie nie włącza się.	Upewnić się, że wtyczka przewodu zasilającego jest włożona do gniazdka. Upewnić się, że bezpiecznik w skrzynce bezpieczników jest sprawny.
Program nie uruchamia się.	Upewnić się, że drzwi urządzenia są zamknięte. Nacisnąć <b>Start</b> . Jeśli wybrano opóźnienie rozpoczęcia programu, należy je anulować lub poczekać do końca odliczania czasu.
Urządzenie nie napełnia się wodą.	Sprawdzić, czy zawór wody jest otwarty. Upewnić się, że ciśnienie wody nie jest zbyt niskie. W tym celu należy skontaktować się z miejscowym zakładem wodociągowym. Upewnić się, że zawór wody jest drożny. Upewnić się, że filtr w węży dopływowy jest drożny. Upewnić się, że wąż dopływowy nie jest zagięty lub przygnieciony.
Urządzenie nie wypompowuje wody.	Upewnić się, że syfon zlewozmywaka jest drożny. Upewnić się, że wąż spustowy nie jest zagięty lub przygnieciony.
Włączyło się zabezpieczenie przed zalaniem.	Zamknąć zawór wody i skontaktować się z punktem serwisowym.

Po sprawdzeniu włączyć urządzenie. Program zostanie wznowiony od momentu, w którym został przerwany.

W razie ponownego wystąpienia problemu należy skontaktować się z punktem serwisowym. Jeśli na wyświetlaczu pojawią się inne kody alarmowe, należy skontaktować się z punktem serwisowym.

## 10.1 Efekty zmywania i suszenia są niezadowolające

### Białawe smugi lub niebieskawy nalot na szklankach i naczyniach

- Zbyt duża dawka płynu nabyliczającego. Obrócić pokrętko regulacji dozowania płynu nabyliczającego, aby zmniejszyć dozowanie.
- Użyto zbyt dużo detergentu.

### Plamy i ślady po odparowanych kroplach wody na szklankach i naczyniach.

- Zbyt mała dawka płynu nabyliczającego. Obrócić pokrętko regulacji dozowania płynu nabyliczającego, aby zwiększyć dozowanie.
- Przyczyną może być jakość detergentu.

### Naczynia są mokre

- Program nie posiada fazy suszenia lub temperatura w fazie suszenia jest zbyt niska.
- Dozownik płynu nabyliczającego jest pusty.
- Przyczyną może być jakość płynu nabyliczającego.
- Przyczyną może być jakość wieloskładnikowych tabletek z detergentem. Należy wypróbować inną markę lub włączyć dozownik płynu nabyliczającego i zastosować płyn nabyliczający.



szczający wraz z wieloskładnikowymi tabletami z detergentem.



Patrz: „Porady i wskazówki”, gdzie omówiono inne możliwe przyczyny.

## 10.2 Włączanie dozownika płynu nablyszczającego

1. Nacisnąć przycisk wł./wyt., aby włączyć urządzenie. Należy upewnić się, że urządzenie znajduje się w trybie ustawiania – patrz: „Ustawianie i uruchamianie programu”.
2. Nacisnąć jednocześnie i przytrzymać **Delay** i **Start**, aż zaczną migać wskaźniki programów

**ECO**, **AUTO** i

3. Nacisnąć **Option**.
  - Wyłączą się wskaźniki programów

**ECO** i

- Wskaźnik programu **AUTO** będzie nadal migał.
- Na wyświetlaczu pojawi się aktualne ustawienie.

	Dozownik płynu nablyszczającego wyłączony
--	-------------------------------------------

	Dozownik płynu nablyszczającego włączony
--	------------------------------------------

4. Nacisnąć **Option**, aby zmienić ustawienie.
5. Nacisnąć przycisk wł./wyt., aby wyłączyć urządzenie i potwierdzić ustawienie.
6. Wyregulować dozowanie płynu nablyszczającego.
7. Napelnić dozownik płynu nablyszczającego.

## 11. DANE TECHNICZNE

Wymiary	Wysokość/szerokość/głębokość (mm)	600 / 850 / 625
Podłączenie do sieci elektrycznej	Patrz tabliczka znamionowa.	
	Napięcie	220-240 V
	Częstotliwość	50 Hz
Ciśnienie doprowadzanej wody	Min./maks. (bar/MPa)	(0.5 / 0.05) / (8 / 0.8)
Dopływ wody <sup>1)</sup>	Zimna lub ciepła woda <sup>2)</sup>	maks. 60°C
Pojemność	Liczba standardowych nakryć	12
Pobór mocy	Tryb czuwania	0.99 W
	Tryb wyłączenia	0.10 W

<sup>1)</sup> Podłączyć wąż dopływowy do zaworu wody z gwintem 3/4".

<sup>2)</sup> Jeżeli ciepła woda pochodzi z alternatywnych źródeł energii (np. z kolektorów słonecznych, elektrowni wiatrowych), można użyć jej do zasilania urządzenia, aby zmniejszyć zużycie energii.

## 12. OCHRONA ŚRODOWISKA

Materiały oznaczone symbolem należy poddać utylizacji. Opakowanie urządzenia

włożyć do odpowiedniego pojemnika w celu przeprowadzenia recyklingu.

Należy zadbać o ponowne przetwarzanie odpadów urządzeń elektrycznych i elektronicznych, aby chronić środowisko naturalne oraz ludzkie zdrowie. Nie wolno wyrzucać urządzeń oznaczonych symbolem 

razem z odpadami domowymi. Należy zwrócić produkt do miejscowego punktu ponownego przetwarzania lub skontaktować się z odpowiednimi władzami miejskimi.



[www.electrolux.com/shop](http://www.electrolux.com/shop)



156976920-A-462013

